

# Schrumpffutter

Shrinkage chucks

Mandrins pour frettage

DIN 69 893

**THERMO LINE**

*balanced*



**A**

Zubehör ab Seite A 9.1

Accessories, from page A 9.1

Accessoires voir page A 9.1

Zur Aufnahme von Aufnahmeschäften aus Hartmetall für Feindrehwerkzeuge 248  
Seite B 3.3 / B 3.4

For the acceptance of holding shanks of carbide for precision boring tools 248  
page B 3.3 / B 3.4

Pour attachement avec queue en carbure pour outils d'alésage de précision 248  
page B 3.3 / B 3.4

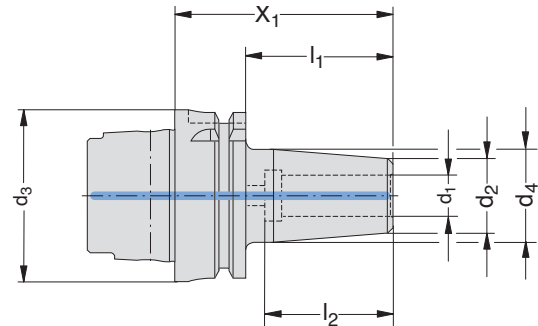

HSK-A

$d_3$	$d_1$	$X_1$	$d_2$	$d_4$	$l_1$	$l_2$	kg	Best.-Nr. Order No. No de cde.
63	15	80	27	34	54	48	0,9	<b>393 113</b>
63	18	80	35	42	54	48	1,0	<b>393 114</b>
63	23	80	41	48	54	48	1,2	<b>393 115</b>
100	15	85	27	34	56	48	2,3	<b>393 110</b>
100	18	85	35	42	56	48	2,4	<b>393 111</b>
100	23	85	41	48	56	48	2,5	<b>393 112</b>

Weitere Durchmesser auf Anfrage.

Additional diameters on request.

Autres diamètres sur demande.

Schrumpfgeräte sind in verschiedenen Varianten lieferbar.

Shrinkage devices are available in various versions.

Appareils de frettage livrables en différentes variantes.

*balanced* entspricht einer spezifischen Restunwucht von:  
- HSK-A 63 ≤ 2 gmm/kg  
- HSK-A 100 ≤ 6 gmm/kg.

*balanced* corresponds to a specific residual imbalance of  
- HSK-A 63 ≤ 2 gmm/kg  
- HSK-A 100 ≤ 6 gmm/kg.

*balanced* L'équilibrage s'entend avec un défaut d'équilibrage de  
- HSK-A 63 ≤ 2 gmm/kg  
- HSK-A 100 ≤ 6 gmm/kg.

# Schrumpffutter

Shrinkage chucks

Mandrins pour frettage

DIN 69 871-AD

**THERMO LINE**

*balanced*



A

Zubehör ab Seite A 9.1

Accessories, from page A 9.1

Accessoires voir page A 9.1

Zur Aufnahme von Aufnahmeschäften aus Hartmetall für Feindrehwerkzeuge 248  
Seite B 3.3 / B 3.4

For the acceptance of holding shanks of carbide for precision boring tools 248  
page B 3.3 / B 3.4

Pour attachement avec queue en carbure pour outils d'alésage de précision 248  
Page B 3.3 / B 3.4

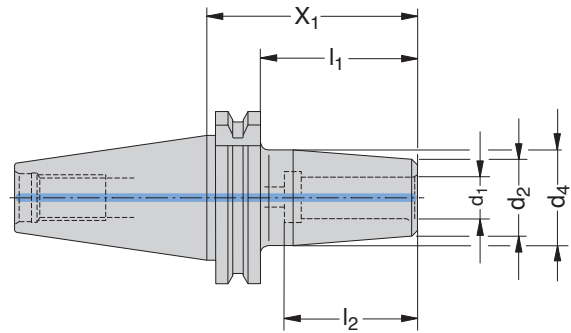

## Steilkegelgröße

Taper size

Dimension du cône

	$d_1$	$X_1$	$d_2$	$d_4$	$l_1$	$l_2$	kg	Best.-Nr. Order No. No de cde.
40	15	75	27	34	55,9	48	1,1	294 027 T 013 815
40	18	75	35	42	55,9	48	1,2	294 028 T 013 815
40	23	75	41	48	55,9	48	1,4	294 029 T 013 815

Weitere Durchmesser auf Anfrage.

Additional diameters on request.

Autres diamètres sur demande.

Schrumpfgeräte sind in verschiedenen Varianten lieferbar.

Shrinkage devices are available in various versions.

Appareils de frettage livrables en différentes variantes.

*balanced* entspricht einer spezifischen Restunwucht von  $\leq 6$  gmm/kg.

*balanced* corresponds to a specific residual imbalance of  $\leq 6$  gmm/kg.

*balanced* L'équilibrage s'entend avec un défaut d'équilibrage de  $\leq 6$  gmm/kg.